



UNIONE EUROPEA



REPUBBLICA ITALIANA



REGIONE AUTÒNOMA DE SARDIGNA
REGIONE AUTONOMA DELLA SARDEGNA

Area archeologica di Monte Sirai

Patrimonio culturale
SARDEGNA Virtual Archaeology



■ Corredi delle tombe a camera

I corredi delle tombe a camera di Monte Sirai (figg. 1-2) riflettono, nel segno della nuova fase cartaginese che segue le presenze fenicie, sia la persistenza delle classi materiali (ceramica, amuleti, vari oggetti di ornamento) sia la presenza di nuovi orizzonti greci (in particolare quello ateniese) e rinnovate relazioni mediterranee tra la fine del VI ed il III secolo a.C.¹

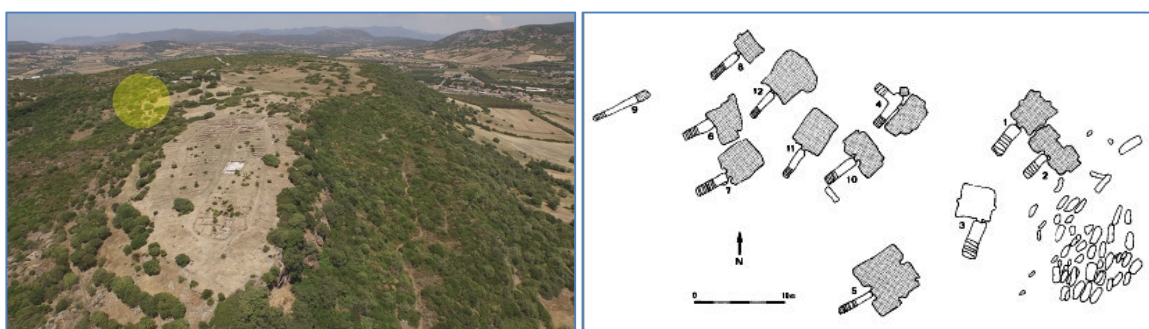

Figg. 1, 2 - L'area della necropoli ipogeica (evidenziata) (foto Unicity S.p.A.)
Planimetria (BARTOLONI 2004, fig. 24).

Abbiamo perciò, ancora per il V secolo a.C., *oinochoai* (brocche) con orlo a fungo e lobate. Si perde progressivamente l'uso della sovradipintura rossa (*red slip*). Le brocche registrano un'evoluzione formale con rinnovate soluzioni cromatiche. Ad esse si affiancano altri noti tipi ceramici, come anfore, piatti e coppe. Notevole la documentazione degli scarabei, come nella tomba II.

¹ BARTOLONI 2004, pp. 84-85; GUIRGUIS 2013, pp. 49-53.

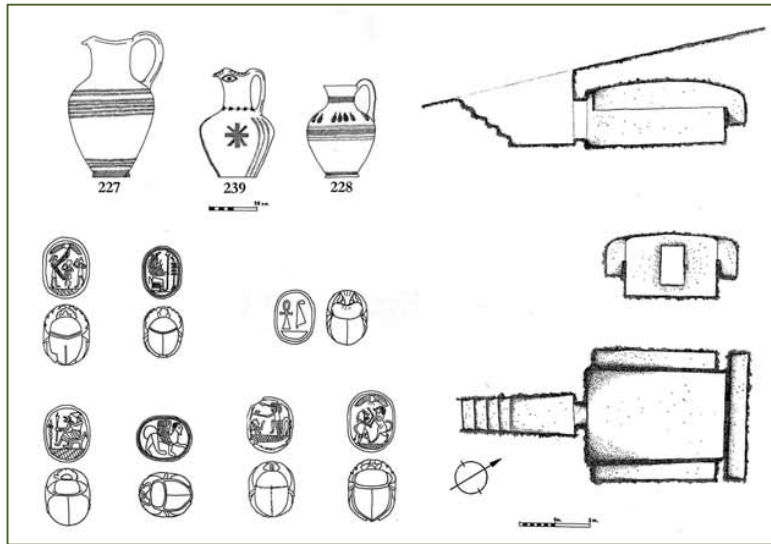

Figg. 3, 5 - Corredi dalla tomba 11 (BARTOLONI 2004, figg. 47-48) e dalla tomba II (GUIRGUIS 2013, fig. 42).

■ Crediti

Scheda di approfondimento a cura della Dott.ssa Giuseppina Manca di Mores e del Prof. Marcello Madau

■ Bibliografia

BARTOLONI 2004 = P. BARTOLONI, *Monte Sirai*, Sassari.

GUIRGUIS 2013 = M. GUIRGUIS, *Monte Sirai 1963-2013 mezzo secolo di indagini archeologiche*, Sassari.





UNIONE EUROPEA



REPUBBLICA ITALIANA



REGIONE AUTÒNOMA DE SARDIGNA
REGIONE AUTONOMA DELLA SARDEGNA

La Sardegna cresce con l'Europa



UNIONE EUROPEA

Progetto cofinanziato dall'Unione Europea
Programma Operativo FESR 2007-2013

FESR - Fondo Europeo di Sviluppo Regionale - Asse I, Linea di Attività 1.2.3.a