



UNIONE EUROPEA



REPUBBLICA ITALIANA



REGIONE AUTÒNOMA DE SARDIGNA  
REGIONE AUTONOMA DELLA SARDEGNA

# Zone des basiliques de Cornus

Patrimonio culturale  
**SARDEGNA** Virtual Archaeology



## ■ Petite cuiller en argent

Une petite cuiller en argent (fig. 2) a été retrouvée dans la pièce au dos du *pastophoria* droit du bâtiment du Baptistère Majeur (fig. 1). L'objet est fragmentaire, car il manque une partie du manche et de la coquille : les deux éléments ont une longueur respective de 4 et de 3 cm et ils sont unis par une pièce sur laquelle on distingue trois sillons parallèles. La datation est difficile vu l'absence de décoration ; l'objet semble avoir été fabriqué au cours des premières décennies du VI<sup>e</sup> siècle de notre ère, comme le montrent la morphologie et les points communs avec des exemplaires découverts dans des contextes relatifs à la période comprise entre le IV<sup>e</sup> et le VII<sup>e</sup> siècle.

La cuillère avait de nombreuses fonctions : elle est attestée dans les milieux domestiques comme un objet de cuisine ; dans la coutume liturgique elle était liée à la célébration de certains sacrements ou à la pratique rituelle en général (fig. 3). On a souvent retrouvé des objets analogues à ceux de Cornus dans des bâtiments baptismaux, car la liturgie relative à l'administration du sacrement prévoyait l'utilisation de la cuillère pour verser l'eau, mélanger l'huile ou le chrême, ou pour distribuer l'eucharistie. Ils étaient souvent décorés ou munis d'inscriptions et leurs formes changeaient en fonction de l'évolution des rites correspondants (fig. 4). De même, dans le contexte funéraire, on retrouvait fréquemment cet objet dans le mobilier du défunt, comme un élément apotropaïque, ou bien il était utilisé au cours de l'agape.



**Fig. 1** - Plan de la zone de Columbaris sur lequel est indiqué le lieu de la découverte de la petite cuillère (réélabration graphique C. Cocco, F. Collu, *Cornus* I,1, p. 200, Tab. II).



**Fig. 2** - Cornus : petite cuillère en argent (CUGLIERI I, fig. 21)



**Fig. 3** - Petites cuillers provenant du trésor de Sucidava (RĂDULESCU LUNGU 1989, p. 2594, fig. 23).

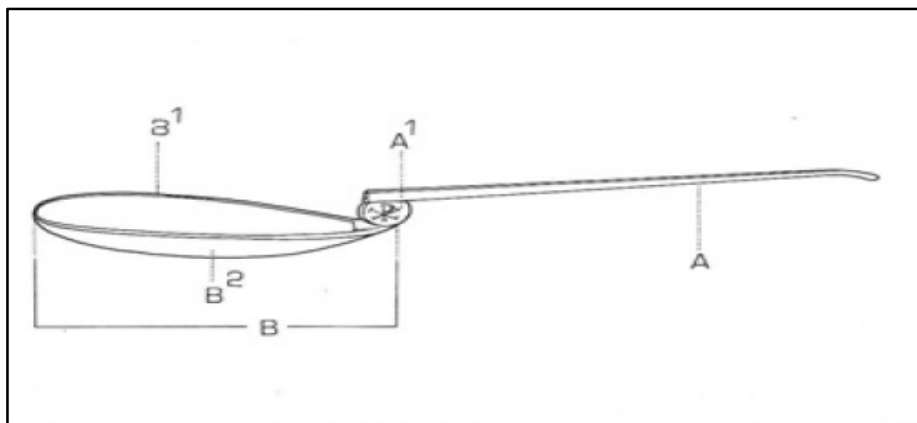

**Fig. 4** - Petite cuiller liturgique : A - manche ; A1- raccord ; B - cuilleron ; B1- bord ; B2 - fond (MONTEVECCHI, VASCO ROCCA 1988, p. 143).

## ■ Crédits

Approfondissement édité par Dr. Claudia Cocco et Dr. Francesca Collu.

## ■ Références abréviations

- AMANTE SIMONI, MAR-  
TORELLI 1986 C. AMANTE SIMONI, R. MARTORELLI, *I corredi funerari e la suppellettile metallica. Cultura, Materiali e Fasi Storiche del Complesso Archeologico di Cornus. Primi risultati di una ricerca*, in CUGLIERI I, pp. 161-189.
- CNAC VIII D. GANDOLFI (a cura di), *L'edificio battesimale in Italia. Aspetti e problemi. Atti dell'VIII Congresso Nazionale di Archeologia Cristiana* (Genova, Sarzana, Albenga, Finale Ligure, Ventimiglia 21-26 settembre 1998), I-II, Bordighera 2001.
- COSENTINO 1997 A. COSENTINO, *Caritas Christi urget nos. L'uso del termine agape nella Bibbia e nei Padri Apostolici*, Reggio Calabria, 1997, pp. 1- 16. Disponibile su [https://www.academia.edu/\[23/01/2015\]](https://www.academia.edu/[23/01/2015]).
- Cornus* I.2 A. M. GIUNTELLA (a cura di), *Cornus I. 2. L'area cimiteriale orientale. I materiali= Mediterraneo tardoantico e medievale*, 13. 2, Oristano 2000.
- CUGLIERI I AA.VV., *L'archeologia romana e altomedievale nell'Oristanese. Atti del Convegno di Cuglieri (22-23 giugno 1984) = Mediterraneo tardoantico e medievale, Scavi e ricerche*, 3, Taranto 1986.
- FAVA 2010-2011 F. FAVA, *Agàpe e agàpao nel Nuovo Testamento: il concetto di amore nel pensiero cristiano*, tesi di laurea, Università degli Studi di Urbino "Carlo Bo", a. a. 2010-2011.

- MARTORELLI 1986 R. MARTORELLI, *I corredi tardo-romani (IV - prima metà del VI secolo)*, in AMANTE SIMONI, MARTORELLI 1986, pp. 161-170, catalogo pp. 178-186.
- MARTORELLI 2001 R. MARTORELLI, *Arredi e suppellettile liturgica in metallo negli edifici battesimali in Italia dal IV al VII secolo*, in CNAC VIII, I, pp. 497-519.
- MONTEVECCHI, VASCO ROCCA 1988 B. MONTEVECCHI, S. VASCO ROCCA, *Dizionari terminologici. Suppellettile ecclesiastica*, I, Firenze 1988.
- RĂDULESCU LUNGU 1989 A. RADULESCU, V. LUNGU, *Le christianisme en Schytie mineure à la lumière des dernières découvertes archéologique*, in *Actes du XI<sup>e</sup> Congrès International d'Archéologie Chrétienne* (Lyon, Vienne, Grenoble, Genève et Aoste, 21-28 septembre 1986), III, Città del Vaticano 1989, pp. 2561-2615.
- TESTINI 1980 P. TESTINI, *Archeologia Cristiana*, Bari 1980.



UNIONE EUROPEA



REPUBBLICA ITALIANA



**REGIONE AUTÒNOMA DE SARDIGNA**  
**REGIONE AUTONOMA DELLA SARDEGNA**

## La Sardegna cresce con l'Europa



UNIONE EUROPEA

Progetto cofinanziato dall'Unione Europea  
Programma Operativo FESR 2007-2013

FESR - Fondo Europeo di Sviluppo Regionale - Asse I, Linea di Attività 1.2.3.a