



UNIONE EUROPEA



REPUBBLICA ITALIANA



REGIONE AUTÓNOMA DE SARDIGNA  
REGIONE AUTONOMA DELLA SARDEGNA

# Site archéologique de Monte Sirai

Patrimonio culturale  
**SARDEGNA** Virtual Archaeology



## ■ Mobiliers provenant des tombes à chambre

Les mobiliers des tombes à chambre de Monte Sirai (fig. 1-2) reflètent, sous le signe de la nouvelle phase carthaginoise qui suit les présences phéniciennes, la persistance des classes matériels (céramique, amulettes, divers objets d'ornement) et la présence de nouveaux horizons grecs (en particulier celui d'Athènes) et les relations méditerranéennes renouvelées entre la fin du VI<sup>e</sup> et le III<sup>e</sup> siècle avant J.-C.

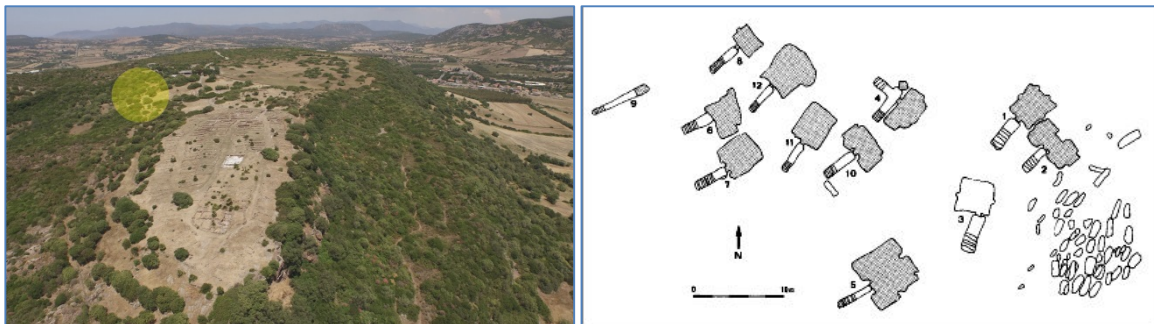

**Fig. 1, 2** - Le secteur de la nécropole souterraine (signalée) : photo Unicity S.p.A. ; planimétrie (BARTOLONI 2004, fig. 24).

On a donc encore pour le V<sup>e</sup> siècle avant J.-C., des *oinochoai* (cruches) à bord en forme de champignon et lobées. L'utilisation de la peinture rouge (*red slip*) se perd progressivement. Les cruches enregistrent une évolution formelle avec des solutions chromatiques renouvelées. Elles sont accompagnées par d'autres types d'objets en céramique connus, comme des amphores, des assiettes et des coupes. La documentation des scarabées, comme dans la tombe II, est considérable.

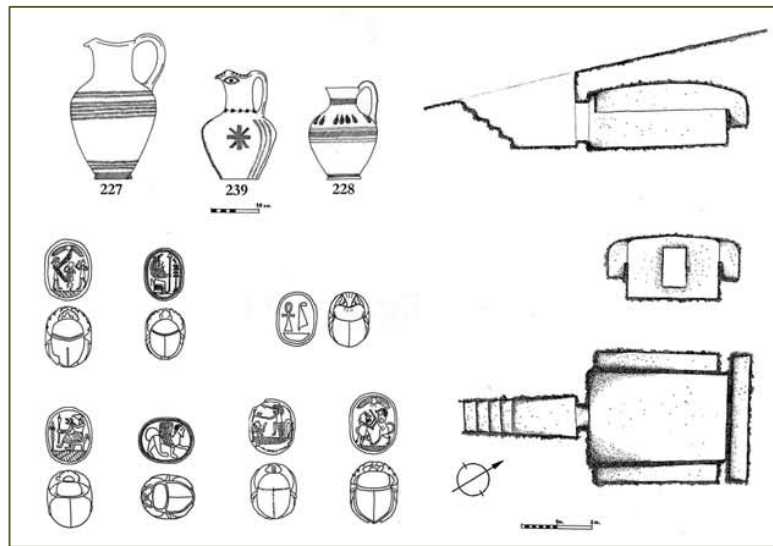

**Fig. 3, 5** - Mobiliers provenant de la tombe 11 (BARTOLONI 2004, fig. 47-48) et de la tombe II (GUIRGUIS 2013, fig. 42).

## ■ Crédits

Approfondissement édité par Dr. Giuseppina Manca di Mores et Prof. Marcello Madau

## ■ Bibliographie

BARTOLONI 2004 = P. BARTOLONI, *Monte Sirai*, Sassari.

GUIRGUIS 2013 = M. GUIRGUIS, *Monte Sirai 1963-2013 mezzo secolo di indagini archeologiche*, Sassari.





UNIONE EUROPEA



REPUBBLICA ITALIANA



**REGIONE AUTÒNOMA DE SARDIGNA**  
**REGIONE AUTONOMA DELLA SARDEGNA**

## La Sardegna cresce con l'Europa



UNIONE EUROPEA

Progetto cofinanziato dall'Unione Europea  
Programma Operativo FESR 2007-2013

FESR - Fondo Europeo di Sviluppo Regionale - Asse I, Linea di Attività 1.2.3.a