



UNIONE EUROPEA



REPUBBLICA ITALIANA



REGIONE AUTÓNOMA DE SARDIGNA
REGIONE AUTONOMA DELLA SARDEGNA

Site archéologique de Monte Sirai

Patrimonio culturale
SARDEGNA Virtual Archaeology



■ Céramiques phéniciennes plus anciennes

Une phase très ancienne de Monte Sirai remonte à la deuxième moitié du VIII^e siècle avant J.-C. : elle n'est attestée par aucun bâtiment ni sépulture, du moins pour ce qu'on en sait aujourd'hui ; en revanche, au fil des recherches, on étoffe de plus en plus la documentation des pièces et en particulier de la céramique datant de la deuxième moitié du VIII^e siècle avant J.-C. et de la moitié du siècle suivant, avec une diffusion territoriale intéressante (fig. 1-2).

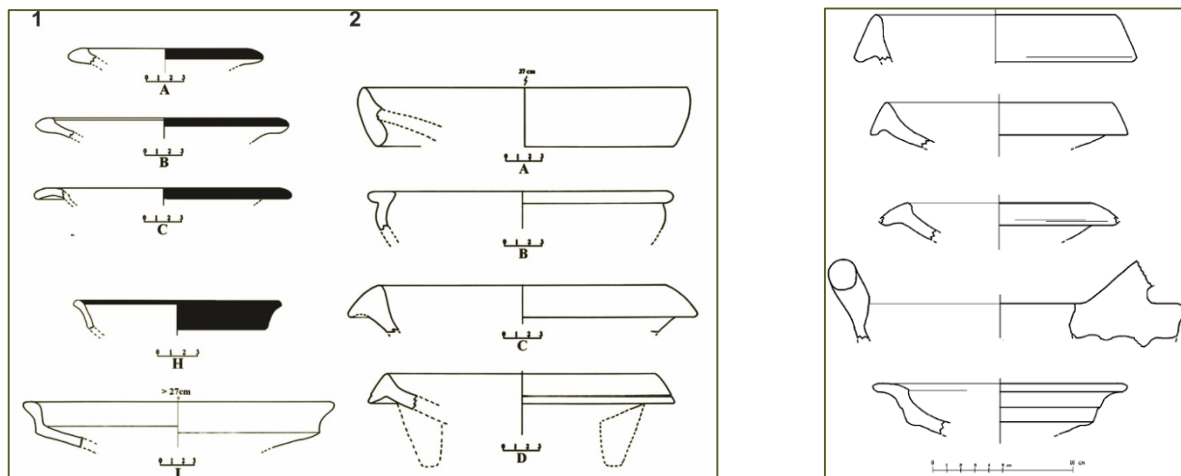

Fig. 1, 2 - Formes datant de la période comprise entre la deuxième moitié du VIII^e à la deuxième moitié VII^e siècle av. J.-C. provenant de Monte Sirai (GUIRGUIS, PLA ORQUIN 2011, fig. 5-6) et de Sirimagus (FINOCCHI 2005, fig. 19).

D'un côté, ces céramiques sont liées à la chronologie d'autres pièces comme le bronze nuragique, les statuettes en bronze phéniciennes et, selon une datation plus ancienne, à la statue d'Astarté ; d'un autre côté elles sont en relation avec le nuraghe qui est toujours le lieu d'agrégation et expressif d'une nouvelle réalité urbaine dérivant de la rencontre entre les Phéniciens de Sulci et le monde de la tradition nuragique (fig. 3). Il s'agit de phases auxquelles appartiennent les objets attestés dans les tombes phéniciennes des VII^e-VI^e siècle avant J.-C. (fig. 4).



Fig. 3, 4 - Matériel provenant du temple d'Astarte (GUIRGUIS 2013, fig. 5-6) ; céramique phénicienne de la fin du VII^e à la fin du VI^e siècle av. J.-C. provenant des tombes archaïques de Monte Sirai (GUIRGUIS, POMPIANU, UNALI 2012 tab. 17).

Les formes phéniciennes typiques sont l'*oinochoe*, ou cruche, présentant un bord en forme de champignon et la cruche à bec lobé de différentes formes, souvent caractérisée par la technique *red slip*, ou peinture rouge brillante, ainsi que des assiettes peintes, des tripodes, des coupes et des lampes à huile.

■ Crédits

Approfondissement édité par Dr. Giuseppina Manca di Mores et Prof. Marcello Madau

■ Bibliographie

FINOCCHI 2005 = S. FINOCCHI, *Ricognizione nel territorio di Monte Sirai*, in *RStudFen*, 33, pp. 225-260.

GUIRGUIS 2013 = M. GUIRGUIS, *Monte Sirai 1963-2013 mezzo secolo di indagini archeologiche*, Sassari.

GUIRGUIS, PLA ORQUIN 2011 = M. GUIRGUIS, R. PLA ORQUIN, *L'acropoli di Monte Sirai: notizie preliminari dallo scavo del 2010*, in M.B. COCCO, A. GAVINI, A. IBBA (a cura di), *L'Africa Romana - Trasformazione dei paesaggi del potere nell'Africa settentrionale fino alla fine del mondo antico*, Atti del XIX convegno di studio, Sassari, 16-19 dicembre 2010, pp. 2863-2867.

GUIRGUIS, POMPIANU, UNALI 2012 = M. GUIRGUIS, E. POMPIANU, A. UNALI (a cura di), *Summer School di Archeologia fenicio-punica, Atti 2011* (Quaderni di Archeologia Sulcitana, 1), Sassari.





UNIONE EUROPEA



REPUBBLICA ITALIANA



REGIONE AUTÒNOMA DE SARDIGNA
REGIONE AUTONOMA DELLA SARDEGNA

La Sardegna cresce con l'Europa



UNIONE EUROPEA

Progetto cofinanziato dall'Unione Europea
Programma Operativo FESR 2007-2013

FESR - Fondo Europeo di Sviluppo Regionale - Asse I, Linea di Attività 1.2.3.a