



UNIONE EUROPEA



REPUBBLICA ITALIANA



REGIONE AUTÒNOMA DE SARDIGNA
REGIONE AUTONOMA DELLA SARDEGNA

Puerto y torres costeras de Arbatax

Patrimonio culturale
SARDEGNA Virtual Archaeology



■ Balanza de bronce

El canónigo Giovanni Spano, cuando hizo un resumen de los hallazgos en Cerdeña en el año 1861 para el *Bullettino Archeologico Sardo*, indicó el hallazgo de una balanza de la era romana: <<...En la aldea de Tortolì se ha descubierto una balanza de bronce. En el viñedo del caballero Don Giovanni Cardia, en la región de Pisana, mientras creaban una huerta, descubrieron muchos pilares de casas en las que hallaron numerosos vasos romanos de forma alargada, y otros restos de vajillas, además de una balanza peculiar porque, además del plato sujetado por cuatro cuerdas, tanto en la parte superior como inferior, tiene unos ganchos muy bien formados, con cabezas de cisne, es decir, una encima y otra debajo. Esta balanza es parecida a las que se usan en Cerdeña en la actualidad. El gancho de la parte inferior, y cerca del otro que sujeta el plato, servía para pesar algo sólido que no cupiera en el plato. De hecho, era una balanza portátil. En el marcador se ven los números hasta el IV, y entre uno y otro se ven las onzas marcadas con pequeñas hendiduras...>>.

Spano, a pesar de que la definió una balanza, la llama en realidad romana, es decir, una herramienta para pesar que se basaba en el principio de la palanca (figs. 1 y 2).



Fig. 1 - Romana de la era romana

(de https://it.wikipedia.org/wiki/Stadera#/media/File:Balance_romaineGP.jpg).



Fig. 2 - Romana de bronce que se conserva en el Museo "A. Sanna" de Sassari (foto de M.G. Arru).

A diferencia de la balanza, que tiene unos brazos iguales y por donde se desliza el objeto a pesar con un peso igual, en la romana la palanca de suspensión es asimétrica: sobre el brazo más largo, que puede tener una o más escalas, se desliza un peso llamado "romana". Sobre el más corto se puede colocar un platillo o un gancho donde el que se coloca o se cuelga lo que se quiere pesar (fig. 3).

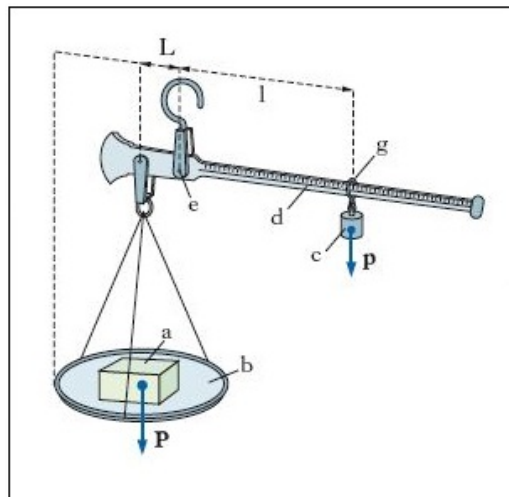

Fig. 3 - El sistema de pesaje de la romana (de <http://www.treccani.it/enciclopedia/stadera/>).

Si se desliza la romana a través de la escala se llega a una posición de equilibrio donde el brazo se pone en posición vertical. La posición de la romana sobre la balanza indica el peso. La romana tenía forma de un busto humano o de otra figura (fig. 4).



Fig. 4 - Romana de la era romana (del Museo arqueológico "G.A. Sanna" de Sassari 2000, pág. 151).

■ Créditos

Hojas informativas editado por el Dr. Maria Grazia Arru

■ Bibliografía

ROWLAND 1981 = R. J. ROWLAND, *Ritrovamenti romani in Sardegna*, Roma 1981.

SPANO 1861 = G. SPANO, *Ultime scoperte*, in *Bullettino Archeologico Sardo*, VII, 1861, pp. 60-61.

IL MUSEO ARCHEOLOGICO "G.A. SANNA" DI SASSARI 2000 = *Il Museo archeologico "G.A. Sanna" di Sassari* (a cura di F. Lo Schiavo), Piedimonte Matese 2000.





UNIONE EUROPEA



REPUBBLICA ITALIANA



REGIONE AUTÒNOMA DE SARDIGNA
REGIONE AUTONOMA DELLA SARDEGNA

La Sardegna cresce con l'Europa



UNIONE EUROPEA

Progetto cofinanziato dall'Unione Europea
Programma Operativo FESR 2007-2013

FESR - Fondo Europeo di Sviluppo Regionale - Asse I, Linea di Attività 1.2.3.a