



UNIONE EUROPEA



REPUBBLICA ITALIANA



REGIONE AUTÒNOMA DE SARDIGNA
REGIONE AUTONOMA DELLA SARDEGNA

Bereich der Basiliken von Cornus

Patrimonio culturale
SARDEGNA Virtual Archaeology



■ Silberlöffelchen

Im Bereich hinter dem rechten Pastoforium des Hauptbaptisteriums (Abb. 1) wurde ein Silberlöffelchen gefunden (Abb. 2). Das Objekt ist fragmentarisch, es fehlen ein Teil des Griffes und ein Teil der Muschel: Die beiden Elemente sind jeweils 4 cm und 3 cm lang und durch einen Ansatz mit drei parallelen Furchen verbunden. Aufgrund des fehlenden Dekors bereitet die Datierung Schwierigkeiten; auf Grundlage der Morphologie sowie der Ähnlichkeiten mit Exemplaren, die in Kontexten aus dem Zeitraum zwischen dem 4. und dem 7. Jahrhundert gefunden wurden, wurde eine hypothetische Datierung auf die ersten Jahrzehnte des 6. Jahrhunderts n. Chr. vorgenommen.

Löffelchen wurden in verschiedenen Kontexten verwendet, sowohl im Haushalt, als auch für liturgische Zwecke im Zusammenhang mit der Zelebration einiger Sakramente oder ritueller Praktiken im Allgemeinen (Abb. 3). Im Fall von Cornus wurden analoge Erzeugnisse oft in Taufgebäuden gefunden, da sie für die Verabreichung des Sakraments verwendet wurden, um Wasser zu gießen, Öl oder Chrisma zu mischen oder um die Eucharistie nach dem Ritus zu verteilen. Oft wurden sie dekoriert oder mit Inschriften versehen und ihre Formen entwickelten sich auf Grundlage des Wandels der Riten, in denen sie verwendet wurden (Abb. 4). Auch in Bestattungskontexten ist dieses Objekt als Grabbeigabe, als apothropäisches Element oder als Gegenstand vorhanden, der während der Agape verwendet wurde.



Abb. 1 - Grundriss des Bezirks von Columbaris mit Hervorhebung der Fundstelle des Löffelchens (Grafische Überarbeitung von C. Cocco, F. Collu, aus: *Cornus I*, 1, S. 200, Tafel II).



Abb. 2 - Cornus: Silberlöffel (aus: CUGLIERI I, Abb. 21).

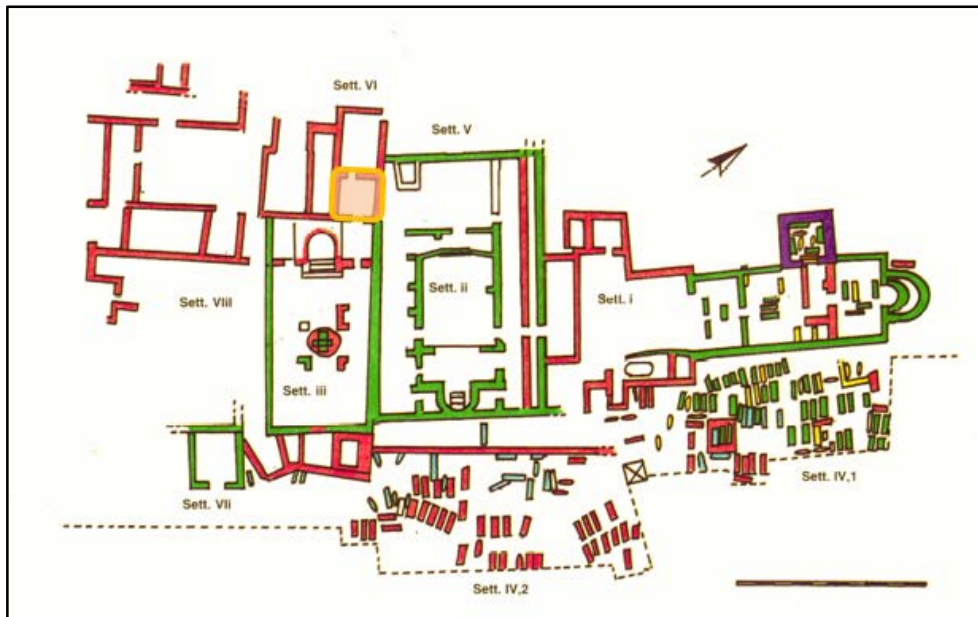

Abb. 3 - Löffelchen aus dem Schatz von Sucidava (aus: RĂDULESCU LUNGU 1989, S. 2594, Abb. 23).



Abb. 4 - Liturgisches Löffelchen: A - Griff; A1- Ansatz; B - Schüffelchen oder Muschel; B1- Rand; B2 - Boden (aus: MONTEVECCHI, VASCO ROCCA 1988, S. 143).

■ Credits

Vertiefung bearbeitet von Dr. Claudia Cocco und Dr. Francesca Collu

■ Bibliographische Abkürzungen

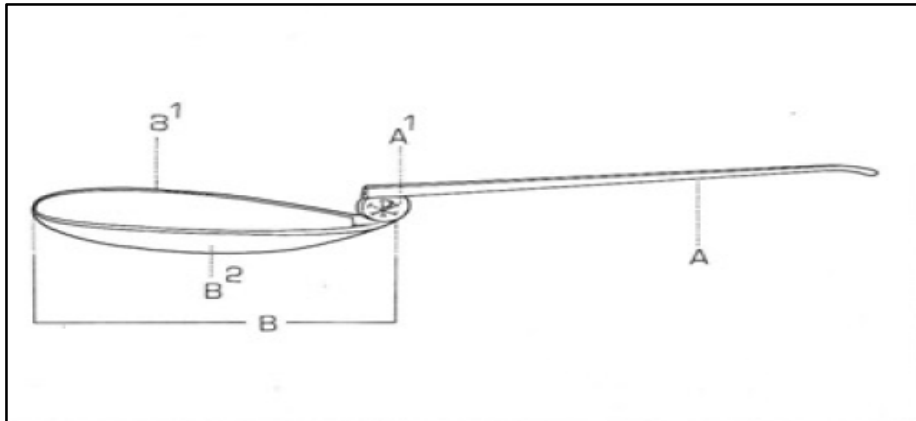
- AMANTE SIMONI, MARTORELLI 1986 C. AMANTE SIMONI, R. MARTORELLI, *I corredi funerari e la suppellettile metallica. Cultura, Materiali e Fasi Storiche del Complesso Archeologico di Cornus. Primi risultati di una ricerca*, in CUGLIERI I, pp. 161-189.
- CNAC VIII D. GANDOLFI (a cura di), *L'edificio battesimale in Italia. Aspetti e problemi. Atti dell'VIII Congresso Nazionale di Archeologia Cristiana* (Genova, Sarzana, Albenga, Finale Ligure, Ventimiglia 21-26 settembre 1998), I-II, Bordighera 2001.
- COSENTINO 1997 A. COSENTINO, *Caritas Christi urget nos. L'uso del termine agape nella Bibbia e nei Padri Apostolici*, Reggio Calabria, 1997, pp. 1- 16. Disponibile su <https://www.academia.edu/>, [23/01/2015].
- Cornus* 1.2 A. M. GIUNTELLA (a cura di), *Cornus I. 2. L'area cimiteriale orientale. I materiali = Mediterraneo tardoantico e medievale*, 13. 2, Oristano 2000.
- CUGLIERI I AA.VV., *L'archeologia romana e altomedievale nell'Oristanese. Atti del Convegno di Cuglieri* (22-23 giugno 1984) = *Mediterraneo tardoantico e medievale, Scavi e ricerche*, 3, Taranto 1986.
- FAVA 2010-2011 F. FAVA, *Agàpe e agàpao nel Nuovo Testamento: il concetto di amore nel pensiero cristiano*, tesi di laurea, Università degli Studi di Urbino "Carlo Bo", a. a. 2010-2011.

- MARTORELLI 1986 R. MARTORELLI, *I corredi tardo-romani (IV - prima metà del VI secolo)*, in AMANTE SIMONI, MARTORELLI 1986, pp. 161-170, catalogo pp. 178-186.
- MARTORELLI 2001 R. MARTORELLI, *Arredi e suppellettile liturgica in metallo negli edifici battesimali in Italia dal IV al VII secolo*, in CNAC VIII, I, pp. 497-519.
- MONTEVECCHI, VASCO ROCCA 1988 B. MONTEVECCHI, S. VASCO ROCCA, *Dizionari terminologici. Suppellettile ecclesiastica*, I, Firenze 1988.
- RĂDULESCU LUNGU 1989 A. RADULESCU, V. LUNGU, *Le christianisme en Schytie mineure à la lumière des dernières découvertes archéologique*, in *Actes du XI^e Congrès International d'Archéologie Chrétienne* (Lyon, Vienne, Grenoble, Genève et Aoste, 21-28 septembre 1986), III, Città del Vaticano 1989, pp. 2561-2615.
- TESTINI 1980 P. TESTINI, *Archeologia Cristiana*, Bari 1980.



UNIONE EUROPEA



REPUBBLICA ITALIANA



REGIONE AUTÒNOMA DE SARDIGNA
REGIONE AUTONOMA DELLA SARDEGNA

La Sardegna cresce con l'Europa



UNIONE EUROPEA

Progetto cofinanziato dall'Unione Europea
Programma Operativo FESR 2007-2013

FESR - Fondo Europeo di Sviluppo Regionale - Asse I, Linea di Attività 1.2.3.a